

## **Rozeznanie cenowe na:**

dostawę opisanych poniżej mebli biurowych wraz z ich transportem, montażem i ustawieniem w pomieszczeniu zlokalizowanym w budynku położonym przy ul. Kardynała Stefana Wyszyńskiego 23, 64 – 420 Kwilcz. Schemat ustawienia mebli stanowi załącznik do niniejszego rozeznania.

Budynek Urzędu ma dwa wejścia – sala sesyjna zlokalizowana jest na I piętrze. Rozładunek może być realizowany w dni robocze w godzinach od 8:00 do 16:00.

## **Termin składania ofert: do dnia 17.08.2018 r.**

Zaoferowane meble muszą:

- ✓ być wykonane z materiałów dopuszczonych do obrotu i stosowania, na które wydano poświadczenie lub certyfikat na znak bezpieczeństwa albo certyfikat zgodności lub deklarację zgodności z odpowiednią normą lub aprobatą techniczną,
- ✓ nadawać się do użytkowania zgodnie z ich funkcją i przeznaczeniem, niezwłocznie po ich ustawieniu lub zamontowaniu w wyznaczonym pomieszczeniu.

W zakresie zamówienia wymaga się od WYKONAWCY, w szczególności:

- ✓ dostarczenia fabrycznie nowych (nieużywanych) mebli, wolnych od wad technicznych i prawnych,
- ✓ rozpakowania, zmontowania, ustawienia (zamontowania) mebli, a także usunięcia wszelkich powstałych w wyniku tych czynności odpadów i nieczystości,
- ✓ przeniesienia na ZAMAWIAJĄCEGO własności mebli, po ich dostarczeniu, zmontowaniu i ustawieniu w wyznaczonym pomieszczeniu **w terminie zaoferowanym przez WYKONAWCĘ, nie dłuższym niż 30 dni od dnia zawarcia umowy w sprawie zamówienia,**
- ✓ udzielenia co najmniej 36-miesięcznej gwarancji jakości, obejmującej wszelkie wady konstrukcyjne i materiałowe dostarczonych mebli, licząc od dnia ich odebrania przez ZAMAWIAJĄCEGO.
- ✓ Przed zawarciem umowy w sprawie zamówienia WYKONAWCA, któremu zostanie udzielone zamówienie przedstawi ZAMAWIAJĄCEMU do uzgodnienia wzory kolorystyki i wybarwienia mebli objętych umową.

ZAMAWIAJĄCY wymaga, aby wszystkie elementy objęte dostawą i montażem posiadały parametry techniczne, funkcjonalne i estetyczne nie gorsze niż opisane poniżej:

### **1. Stół konferencyjny: szt. 13**

- ✓ Wymiary w cm: szerokość - 150 x głębokość – od 75 do 80 x h74
- ✓ Kolor: Sosna Cascina H1401 ST 22 wg producenta laminatów EGGER
- ✓ Podstawa: chrom

OPIS:

- ✓ Wysokiej jakości płyta wiórowa w klasie higieniczności E1 – blat obustronnie zaoblony typu EGGER (laminat jest bezszwowo formowany wokół przedniej krawędzi), w klasie odporności na ścieranie 3A zgodnie z normą DIN EN 14322

- ✓ Krawędzie boczne wykończone obrzeżem PCV/ABS o grubości 2 mm w kolorze płyty
- ✓ Ze względu na trwałość i stabilność konstrukcji blat roboczy wykonany z płyty o grubości min. 25 mm
- ✓ Stelaż stołu powinien być wyposażony w mechanizm umożliwiający składanie pod blatem, nogi zawierają stopki do poziomowania (możliwość regulacji podstawy), są w kształcie litery T lub odwróconej litery Y, tak, aby po połączeniu dwóch stołów ze sobą, w miejscu łączenia można było swobodnie siedzieć
- ✓ Konstrukcja stołów wyposażona jest w mechanizm umożliwiający ich sztaplowanie – jeden na drugim
- ✓ Rysunek poglądowy:

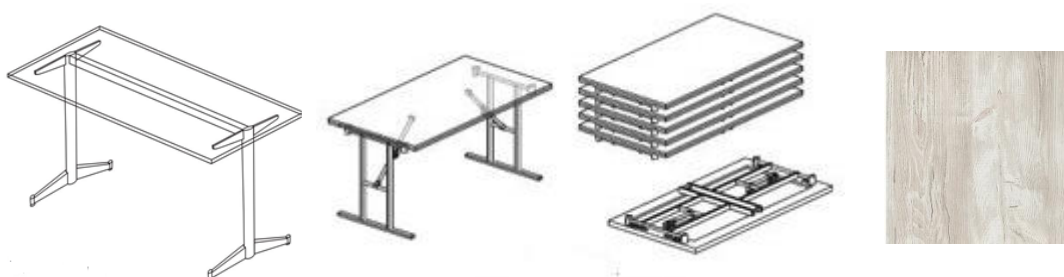

## 2. Stół konferencyjny: szt. 2

- ✓ Wymiary w cm: szerokość - 200 x głębokość od 75 do 80 x h74
- ✓ Kolor: Sosna Cascina H1401 ST 22 wg producenta laminatów EGGER
- ✓ Podstawa: chrom
- OPIS:
- ✓ Jak wyżej w pkt. 1

## 3. Krzesło konferencyjne typu ISO LUX: szt. 60

- ✓ Podstawa: chrom
- ✓ Kolor: ciemny szary
- ✓ Pod siedziskiem zamontowane elementy dystansowe z miękkiego poliuretanu w celu zabezpieczenia siedzisk przed rysowaniem podczas sztaplowania
- Opis:
  - na nogach, bez podłokietników
  - stopki z wkładką filcową (do podłóg twardych)
  - siedzisko i oparcie tapicerowane: tkanina SEMPRE S02
  - rysunek poglądowy i wymiary- dopuszczalna tolerancja  $\pm 5\%$ :

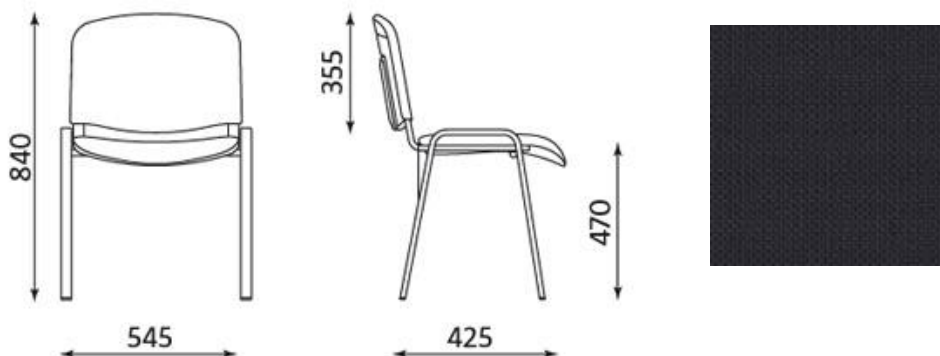

#### 4. Szafa biurowa: szt. 1

- ✓ Opis: wym. cm (szerokość od 100 do 105 x głębokość od 42 do 48 x h od 215 do 220) - konstrukcja wieńcowa z płyty wiórowej melaminowanej o grubości 18 mm w kolorze zgodnym z kolorem stołów konferencyjnych, grubość ściany tylnej 18 mm i z otworem w ścianie tylnej o wymiarach 36 x h 46 cm, drzwi podwójne, wewnątrz 4 półki z możliwością regulacji wysokości ich położenia; w drzwiach zamek patentowy jednopunktowy; rodzaj zawiasów: cichy domyk, w spodzie konstrukcji - niezależne regulatory ustawienia umożliwiające regulację wysokości, uchwyty w kolorze aluminium.
- ✓ Rysunek poglądowy:

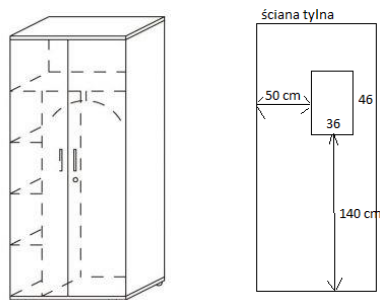

#### 5. Biurko komputerowe: szt. 1

- ✓ Opis: wym. cm (szerokość 100 x głębokość 75 x h 74) – grubość blatu min 25 mm, boki oraz tył zabudowany blendą. Pod blatem znajduje się półka klawiaturowa. Z tyłu znajduje się szczelina wentylacyjna
- ✓ widoczne krawędzie oklejone okleiną PCV/ABS
- ✓ Szuflady i półka klawiaturowa na prowadnicach rolkowych
- ✓ Kolorystyka: zgodna z kolorem stołów konferencyjnych
- ✓ Rysunek poglądowy:

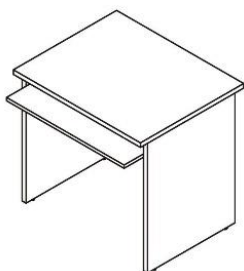

#### 6. Półka: szt. 1

- ✓ Wymiary w cm – długość 120 x głębokość 25 o grubości 2,5 z niewidocznym mocowaniem, narożniki zaoblone
- ✓ Kolor zgodny z kolorem stołów konferencyjnych
- ✓ Rysunek poglądowy



## 7. Mównica: szt. 1

- ✓ Wymiary: wysokość od 110 do 115 cm, szerokość od 50 do 55 cm, głębokość od 42 do 45cm
- ✓ Grubość półki górnej i dolnej 25 mm, wykonana z płyty wiórowej trójwarstwowej gr. min. 18 mm w klasie higieny E1 pokrytej obustronnie warstwą melaminy o podwyższonej odporności na ścieranie. Obrzeża zabezpieczone klejką z twardego ABS lub PCV o grubości 2 mm, elementy metalowa w kolorze aluminium
- ✓ Front zawiera logo gminy Kwilcz umieszczony na metalu imitującym szrotkowaną stal o wym.: 25 x h30
- ✓ Kolor zgodny z kolorem stołów konferencyjnych
- ✓ Rysunek poglądowy:

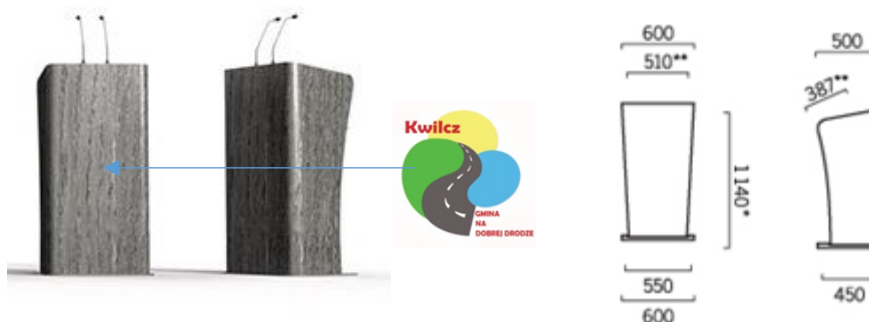

## WYCENA:

Pozycja	Nazwa, rodzaj	Cena jednostkowa netto - zł/szt.	Liczba szt.	Łączna wartość brutto (z VAT)
1	Stół konferencyjny: szer. 150		11	
2	Stół konferencyjny: szer. 200		2	
3	Krzesełko konferencyjne		60	
4	Szafa biurowa		1	
5	Biurko komputerowe		1	
6	Półka		1	
7	Mównica		1	

\*RAZEM (pozycja: ..... ) = .....

\*RAZEM (pozycja: ..... ) = .....

\* wpisać numery pozycji uwzględnionych do wyceny, np. 1+2+3 .....

## Schemat rozmieszczenia mebli:

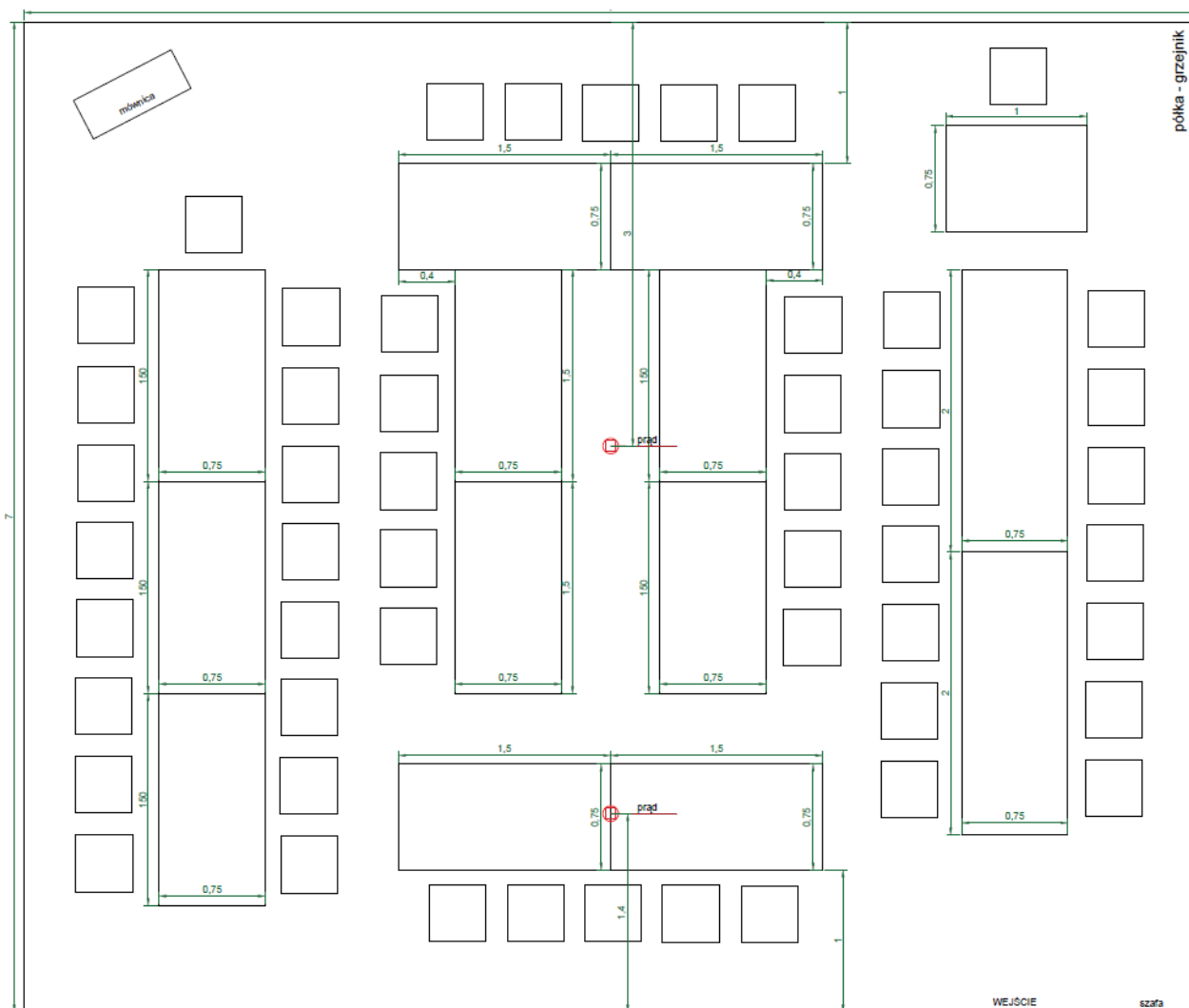

### Razem:

- ✓ Stoły konferencyjne 150x75xh74 –  $11 + 2 = 13$
- ✓ Stoły konferencyjne 200x75xh74 – 2
- ✓ Krzesła – 60
- ✓ Szafa biurowa – 1
- ✓ Biurko komputerowe – 1
- ✓ Półka – 1
- ✓ Mównica - 1